

Zwei Fliegen mit einer Klappe: Leistungs-Filmkondensator im Doppelpack

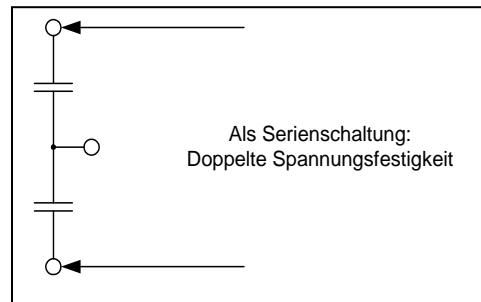

Bei F&T gibt es den altbewährten Energy-Cap jetzt in einer neuen Variante. Ausgestattet mit einem dritten Anschluss-Terminal eröffnen sich für diesen Hochleistungs-Polypropylen-Kondensator neue Anwendungsmöglichkeiten. Der dritte Anschluss macht die mittlere Verbindung zwischen den beiden gleich aufgebauten Kondensatorhälften jetzt von außen zugänglich. Damit ergeben sich für den Anwender neue Möglichkeiten, wie er den Kondensator zum Einsatz bringt. Zum Beispiel lassen sich die beiden Einzelkapazitäten als Serienschaltung nutzen, um die Spannungsfestigkeit des Kondensators zu verdoppeln.



In der Parallelschaltung hat man die doppelte Kapazität zur Verfügung, automatisch verbunden mit der doppelten Stromtragfähigkeit und dem halben Serienwiderstand (ESR).

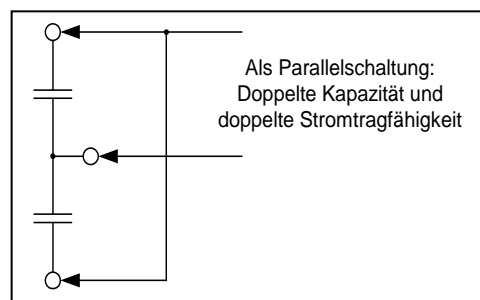

Wird der Kondensator in einem Zwischenkreis mit zwei symmetrisch geerdeten Spannungen eingesetzt, so ist jetzt nur noch ein Bauteil erforderlich, wo bislang zwei benötigt wurden. Der neue Mittelabgriff zwischen den beiden Einzelkondensatoren macht dieses möglich. Und darüber hinaus kann man sicher sein, dass beide Einzelkondensatoren auf Grund des identischen Aufbaus sich auch immer gleichartig und damit symmetrisch verhalten.

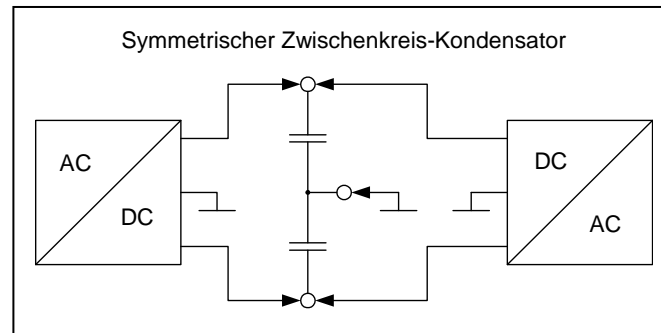

Lieferbar sind Kapazitäten von 2x 150 μ F bis 2x 1200 μ F bei Nennspannungen von 700V bis 1500V je Einzelkapazität.